



FLYING CRUISER A

ein sicherer
und schneller
Familienkreuzer aus Polyester

Vielfachen Anregungen und Wünschen folgend gaben wir Heribert Streuer den Auftrag, ein kleines, jedoch besonders geräumiges Kajütsegelboot für uns zu entwerfen. Der Auftrag war alles andere als einfach.

Das Boot sollte nicht viel länger als 5 Meter und nicht viel schwerer als 300 kg sein, drei feste Schlafplätze haben und eine Plicht aufweisen, die groß genug ist, um auch vier Personen Platz zu bieten.

Aber auch sehr sicher sollte unser neuer Familienkreuzer sein. Deshalb mußte eine Rumpfform mit großem Auftrieb gewählt werden. Der Rundspanter mit ausgeprägtem U-Spant und einer Breite ü. A. von 2,00 m hat eine erstaunliche Formstabilität, die ein hohes Maß an Sicherheit gewährleistet. Zumindest ist der FLYING CRUISER in der Kiel-, Kimmkiel- oder Kielschwertausführung absolut kentersicher. Die Plicht ist serienmäßig selbstlenzend. Auf besonderen Wunsch und gegen Mehrpreis können die Hohlräume in der Bodengruppe ausgeschäumt werden. Das Boot ist dann unsinkbar.

Der FLYING CRUISER sollte auch schnell genug sein, um selbst den anspruchsvollen Segler

zu überraschen. Auf langen Segeltörns erwies sich der neue Segelkreuzer auf allen Kursen schnell und wendig. Das erlaubt ein ausgesprochen sportliches Segeln. Die ausgezeichneten Segeleigenschaften wird auch der Wandersegler zu schätzen wissen, wenn er selbst ausgedehnte Törns auf Binnenseen und an der Küste unternimmt.

Der FLYING CRUISER mußte auch leicht zu transportieren sein. Schon hinter einen PKW ab etwa 30 PS läßt er sich trailern. So können Sie bequem andere Reviere erreichen und vielleicht sogar auf einen festen Liegeplatz verzichten.

Unsere Forderungen an das Boot sind mit der gelungenen Konstruktion des FLYING CRUISER erfüllt worden.

Der FLYING CRUISER wird aus glasfaserverstärktem Polyester im Handauflegeverfahren hergestellt. Dieses Material ist durch seine Elastizität außerordentlich widerstandsfähig; es ist seewasserbeständig, farbecht und pflegearm. Auch im Winter stellen sich keine Lagerprobleme, weil der FLYING CRUISER ihnen selbst das Überwintern im Freien nicht verübelt.



geräumig



sicher



schnell



transportabel

Viele gute Gründe sprechen für den
FLYING CRUISER A
den neuen Familienkreuzer.

Er ist aus Polyester im Handauflegeverfahren gebaut.

Das Deck, der Plichtboden und der Kajütboden sind mit einem rutschfesten Profil versehen.

Der Rumpf ist durch ein GFK-Spantengerippe verstärkt.

Die Plicht ist geräumig und selbstlenzend.

Mast und Baum sind serienmäßig aus Aluminium.

Der Mast ist klappbar mit V2A-Mastfuß auf dem Deck.

Die Backskisten sind verschließbar und bieten viel Stauraum.

Die Beschläge sind aus nichtrostendem Material und richtig dimensioniert.

Die Segel sind aus Dacron.

Die Kajüte ist formschön und hat volle Sitzhöhe. Vier feste Kojen sind serienmäßig vorhanden.

Für jedes Revier ist der FLYING CRUISER geeignet; wahlweise wird er als Schwert- oder Kielboot, als Kimmkieler oder Kielschwerter angeboten.

Für die Qualität bürgt die im Kunststoffbau erfahrene Werft.

Und nicht zuletzt ist auch der Preis eine erstaunliche Leistung.

FLYING ■ CRUISER ■ GERÄUMIG ■ SICHER ■ SCHNELL ■ TRANSPORTABEL

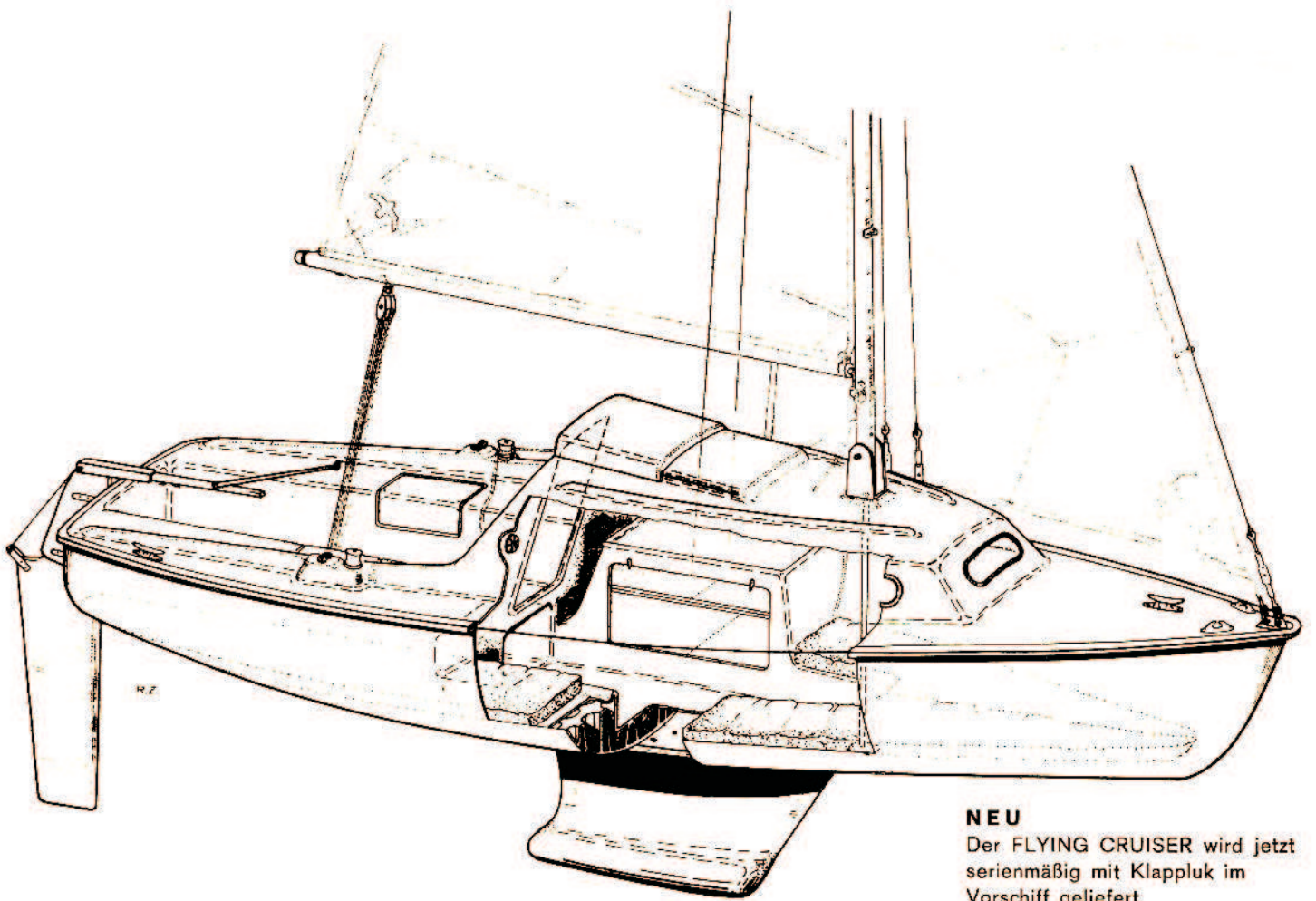

NEU
Der FLYING CRUISER wird jetzt
serienmäßig mit Klapppluk im
Vorschiff geliefert.

LIEFERBAR ALS KIELBOOT ■ KIELSCHWERTER ■ KIMMKIELER ■ SCHWERTBOOT

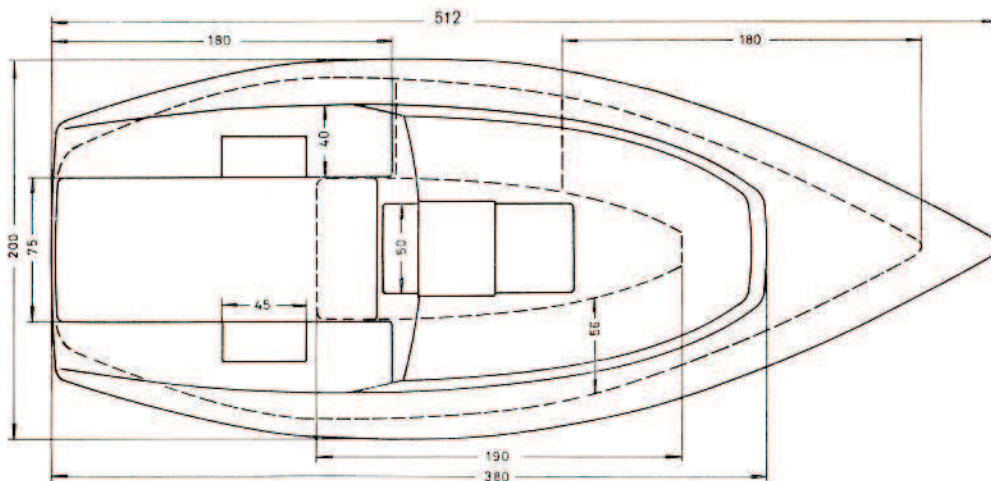

Abmessungen FLYING CRUISER

Länge ü. A.	5,12 m
Breite ü. A.	2,00 m
Länge Wasserlinie	4,35 m
Breite Wasserlinie	1,70 m
Verstägung	
Vorstag	
Oberwanten mit Saling	
Unterwanten	
Achterstag mit Hahnepot	

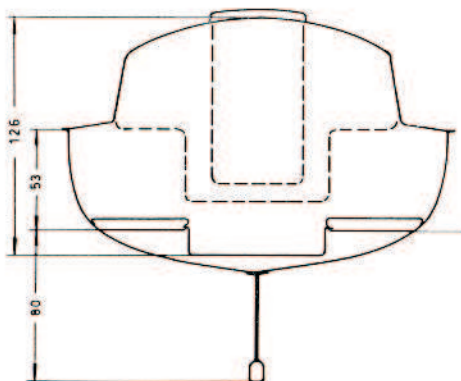

Länge der Plicht	1,8 m
Länge der 4 Kojen	2,00 m
Kajüthöhe	1,17 m
Sitzhöhe	0,95 m
Kojenbreite	0,56 m
Tiefgang Schwertboot	0,20/1,20 m
Kielboot	0,80 m
Kimmkielboot	0,50 m
Kielschwertboot	0,50/1,20 m
Rumpfgewicht Schwertboot ca.	350 kg
Ballast Kielboot	130 kg
Ballast Kimmkielboot	140 kg
Ballast Kielschwertboot	140 kg
Spiegelhöhe	0,51 m
Freibord	0,56 m
Stevenhöhe	0,72 m
Mastlänge	6,10 m
Gesamtsegelfläche	14,0 qm od. 11,9 qm
Großsegel	7,7 qm
Fock	6,3 qm
Genua	9,5 qm
Sturmfock	2,4 qm
Spinnacker	22,0 qm

Auf Wunsch kleinere Besegelung mit 11,9 qm. Für diese Besegelung wird am Bodensee kein Segelschein verlangt.

Standard- Ausführung Schwertboot

Rumpf weiß, Deck perlgrau aus glasfaserverstärktem Polyester mit umlaufender PVC-Scheuerleiste.

Kajüte mit verschließbarem Klappschott aus Mahagonibootsbausperrholz, 4 Kojen. Selbstlenzende Plicht.

Eloxiertes Aluminiummast und -Baum mit Vortag, Achterstag, Wanten mit Saling und Unterwanten aus kunststoffummanteltem Stahl und 6 Wantenspanner.

Großsegel und Fock – insgesamt 14 qm aus Dacron mit Segellatten, Segelsack, Segelzeichen und laufender Nummer. Großfall und Fockfall aus Nirosta mit Perlonvorläufern.

Großschot u. Vorschot aus synthetischer Faser. 1 Bugklampe und zwei Heckklampen, Püttings aus Nirosta. Ruder aus Bootsbausperrholz mit Nirostableschlägen und klappbarer Pinne.

2 Schotwinschen, Schwert aus verkupfertem Stahl mit Winde zum Holen.

Preis segelfertig ab Werft **DM 5.690,-**
einschließlich Mehrwertsteuer

Über die Sonderausstattung und das Bootszubehör gibt unsere Preisliste Aufschluß.

SÜDPLAST-WERFT ILLMENSEE GmbH + Co. KG.
7799 Illmensee Kreis Überlingen · Inselwiese 6 · Telefon 257 (Vorwahl-Nr. 0 75 58)